

- Oltre ai controlli di routine prima di ogni utilizzo, un DPI deve essere sottoposto regolarmente a un'ispezione approfondita, effettuata da una persona competente. Petzl raccomanda un'ispezione ogni 12 mesi e dopo ogni evento eccezionale durante la vita del prodotto.
 - L'ispezione di un DPI deve essere effettuata con la nota informativa fornita dal fabbricante.
- Scarica la nota informativa sul sito PETZL.COM.

IMBRACATURA PROFESSIONALE



1. Storico del prodotto

Qualsiasi degrado sospetto di un DPI deve comportarne la messa fuori servizio, in attesa di un'ispezione approfondita.

L'utilizzatore deve:

- Fornire precise informazioni sulle condizioni di utilizzo.
- Segnalare qualsiasi evento eccezionale del proprio DPI. (Esempi: caduta o arresto di una caduta, utilizzo o stoccaggio a temperature estreme, modifica al di fuori degli stabilimenti del costruttore.)



2. Osservazioni preliminari

Verificare la presenza e la leggibilità del numero di serie e della marcatura CE.

Attenzione, cambia la codifica del numero individuale dei nostri prodotti. Coesisteranno due tipi di codifica. Vedi sotto il dettaglio di ogni codifica di numeri individuali.

Codifica A:

00 000 AA 0000

Anno di fabbricazione
 Giorno di fabbricazione
 Nome del controllore
 Incremento

Codifica B:

00 A 0000000 000

Anno di fabbricazione
 Mese di fabbricazione
 Numero lotto
 Incremento



Verificare che non sia superata la durata di vita del prodotto.

Confrontare con un dispositivo nuovo l'assenza di modifiche o perdita di un elemento.

3. Verifica dello stato delle fettucce

• Controllare tagli, rigonfiamenti, danni e usura dovuti, per esempio, all'utilizzo, al calore, ai prodotti chimici. Controllare le fettucce di cintura, cosciali, collegamento cosciali/cintura e spallacci se presenti. Non dimenticare le zone nascoste dalle fibbie e i punti di attacco.

• Verificare lo stato delle cuciture di sicurezza (sopra/sotto). Individuare fili allentati, usurati o tagliati. Le cuciture di sicurezza sono riconoscibili per i fili di colore o aspetto differenti rispetto a quelli della fettuccia.

• Verificare la presenza di orli alle estremità delle fettucce.

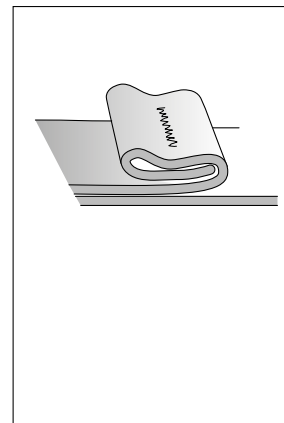
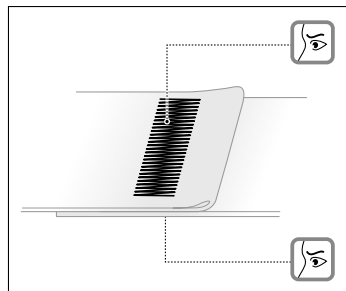
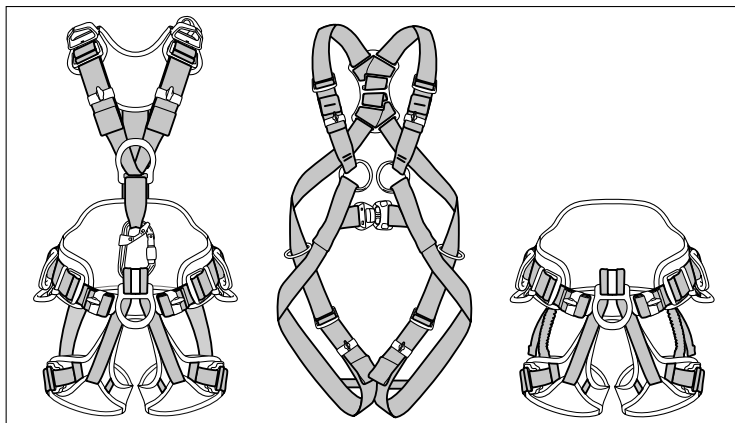

4. Verificare gli indicatori visivi di arresto della caduta

- Sulle versioni internazionali delle imbracature NAVAHO, NEWTON, AVAO, ASTRO, VOLT: controllare l'indicatore visivo di arresto caduta dorsale.

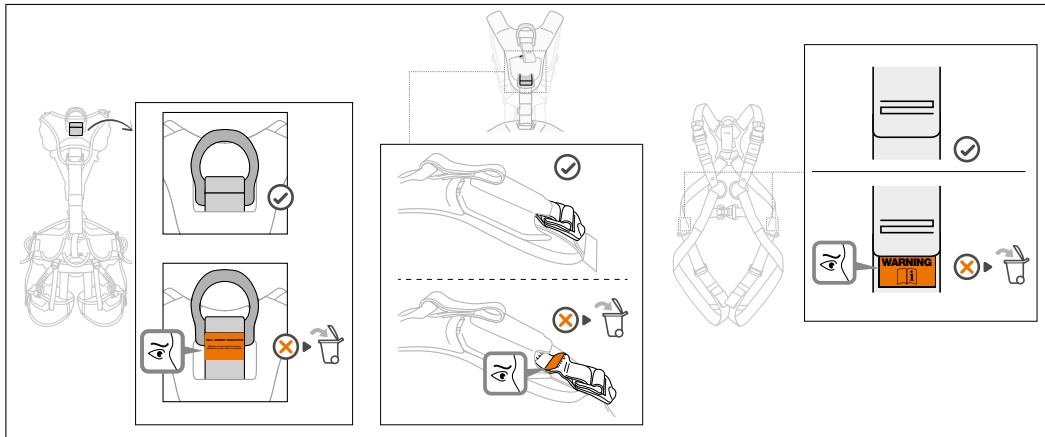

- Sulla versione europea dei modelli di imbracature VOLT: controllare le cuciture della fettuccia del punto di attacco LADDER CLIMB.

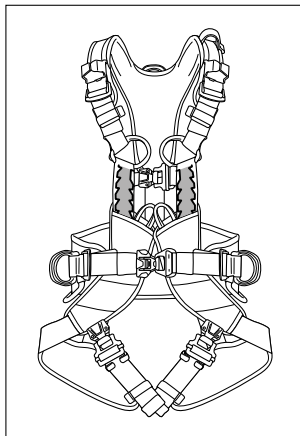

5. Verifica dei punti di attacco

- Verificare lo stato dei punti di attacco metallici (assenza di deformazioni, fessurazioni, segni, usura, corrosione).

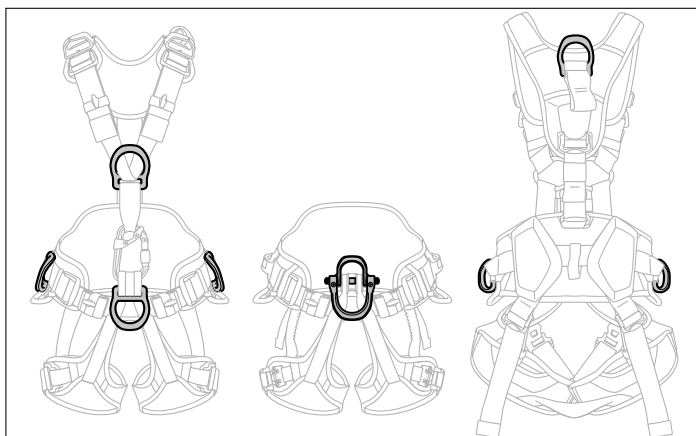

- Verificare lo stato dei punti di attacco in plastica (per esempio, tagli, usura, lacerazioni).

- Verificare lo stato dei punti di attacco in tessuto (per esempio, tagli, usura, lacerazioni).

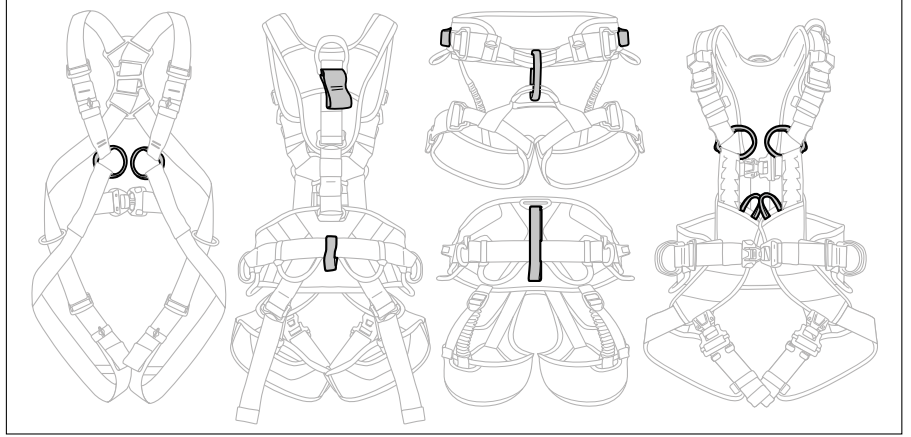
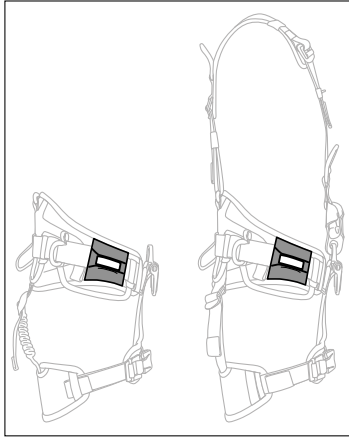

6. Verificare lo stato delle viti del punto di collegamento apribile (per esempio, sulla gamma ASTRO)

- Verificate le viti:

Allentare le viti, una dopo l'altra, per verificarne lo stato (deformazioni, fessurazioni, corrosione, stato della filettatura).

In caso di dubbi sullo stato della vite, contattare il servizio post-vendita locale per sostituirla.

Verificare la presenza e lo stato del frenafili, se necessario applicarne dell'altro.

Se le viti non sono dotate di frenafili, applicare del frenafili o contattare il servizio post-vendita locale per ottenere delle viti di ricambio.

Serrare le viti alla coppia di serraggio appropriata, indicata nella nota informativa dell'imbracatura.

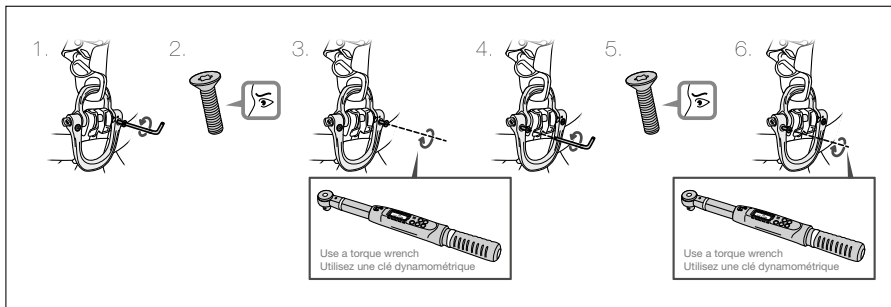

7. Verifica dello stato delle fibbie di regolazione

- Verificare lo stato delle fibbie di regolazione FAST (assenza di deformazioni, fessurazioni, segni, usura, corrosione).

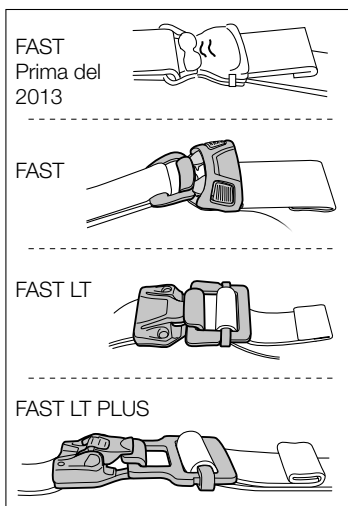

- Verificare lo stato delle fibbie di regolazione DOUBLEBACK (assenza di deformazioni, fessurazioni, segni, usura, corrosione).

- Verificare il corretto passaggio delle fettucce (nessun attorcigliamento).

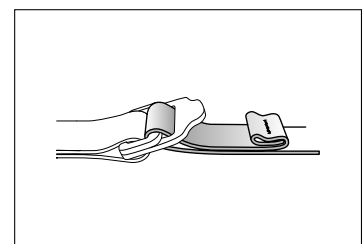
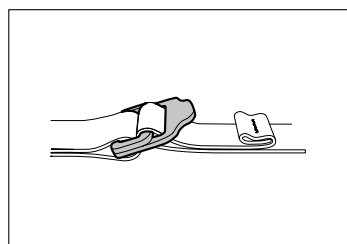

- Controllare il corretto funzionamento delle fibbie.

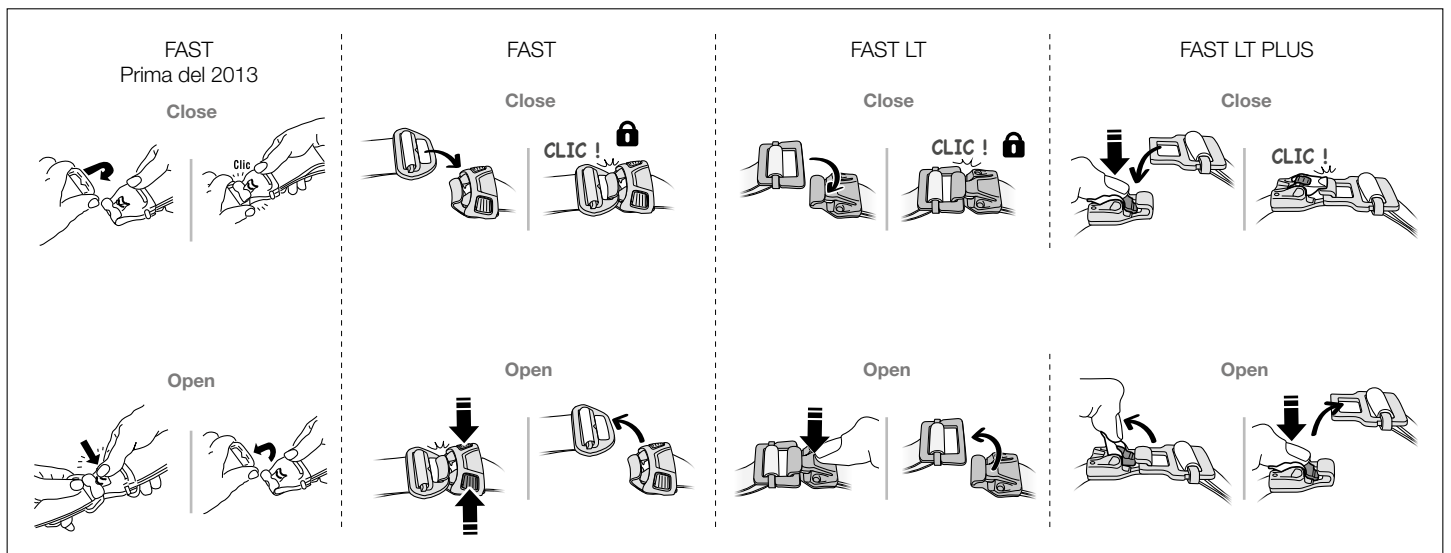
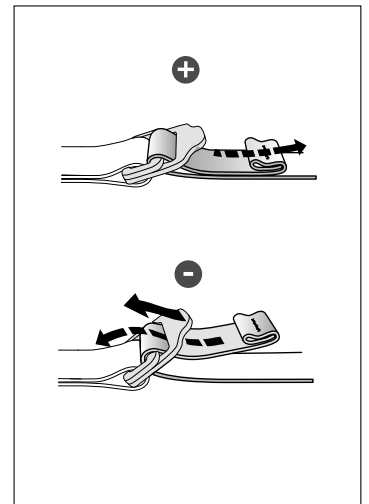
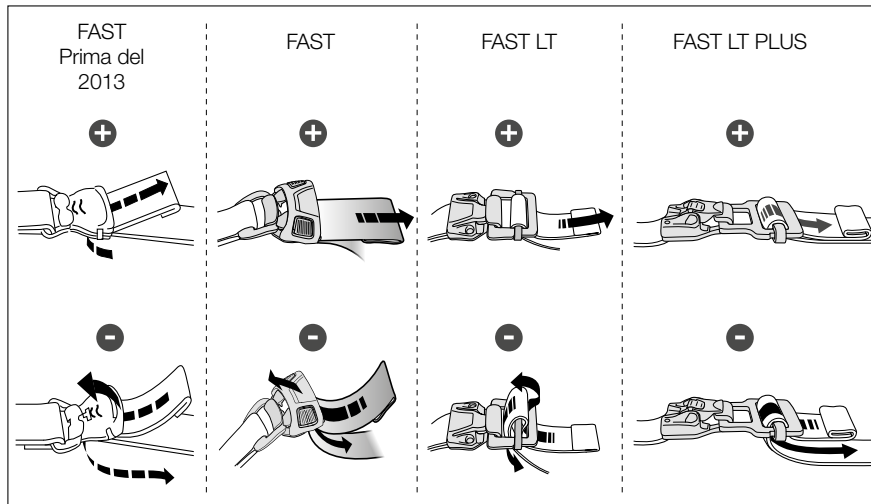

8. Verifica dello stato del connettore pettorale/imbracatura bassa (se presente)

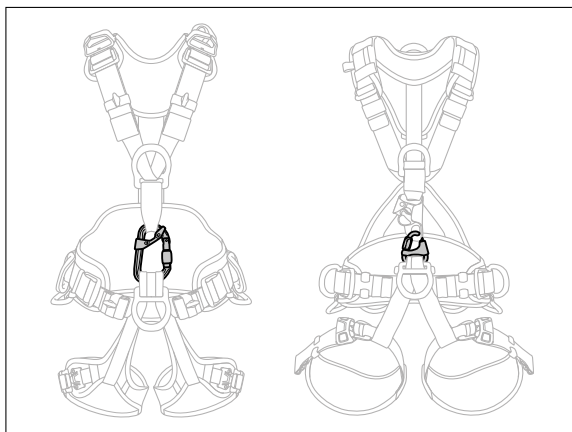

- Se l'imbracatura presenta un connettore di collegamento pettorale/imbracatura bassa, verificarne la presenza.
- Verificare che il modello del connettore sia giusto e che sia correttamente collegato all'imbracatura.
- Per la verifica dei connettori, consultare la scheda di verifica corrispondente al modello di connettore sul sito Petzl.com.

9. Verifica dello stato del bloccante CROLL (se presente)

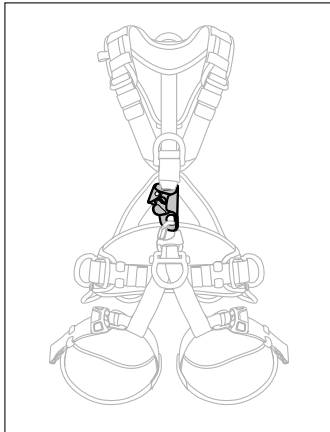

- Per la verifica del bloccante, consultare la scheda di verifica corrispondente al bloccante sul sito Petzl.com.

10. Verifica dello stato degli elementi di comfort

- Verificare lo stato delle imbottiture di cintura, cosciali e spallacci (per esempio, tagli, usura, lacerazioni).

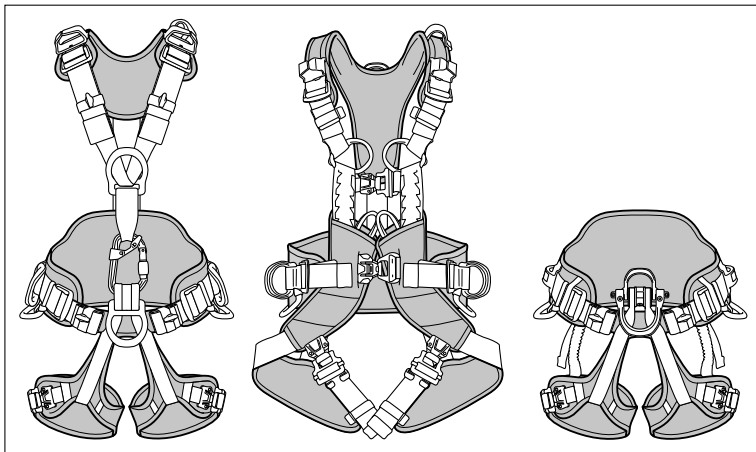

- Controllare lo stato degli elastici dei cosciali (per esempio, tagli, usura, lacerazioni).

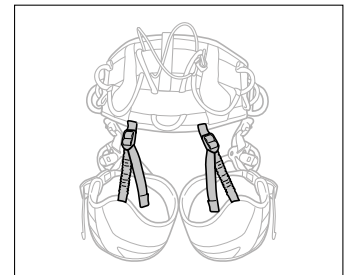

- Controllare lo stato dei passanti elastici e/o in plastica (per esempio, tagli, usura, lacerazioni).

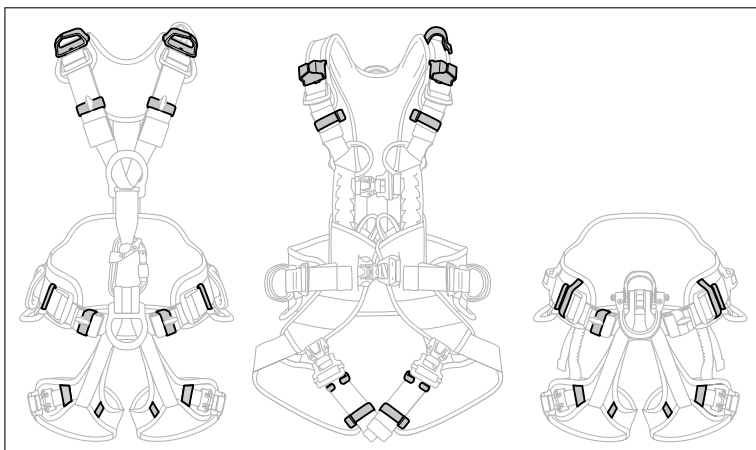

- Controllare lo stato dei portamateriali (per esempio, tagli, usura, lacerazioni).

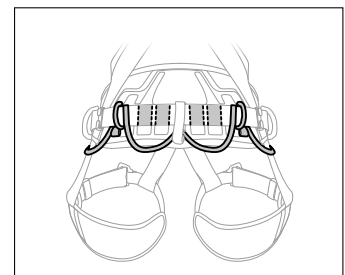

11. Caso particolare delle imbracature SEQUOIA/SEQUOIA SRT

- Verificare lo stato del ponte di attacco in tessuto (per esempio, tagli, usura, lacerazioni). Per i ponti di attacco in corda, assicurarsi che la corda non presenti incisioni, bruciature, sfilacciature, zone abrasi o tracce di prodotti chimici, per esempio.

- Verificare lo stato degli anelli apribili (assenza di deformazioni, fessurazioni, segni, usura, corrosione...). Verificare la coppia di serraggio delle viti mediante una chiave dinamometrica (la coppia di serraggio è indicata nella nota informativa del dispositivo).

- Smontare le viti per verificare separatamente i dispositivi, soltanto se lo stato dei dispositivi lo richiede. In tal caso, fare riferimento alle istruzioni di montaggio riportate nelle note informative.

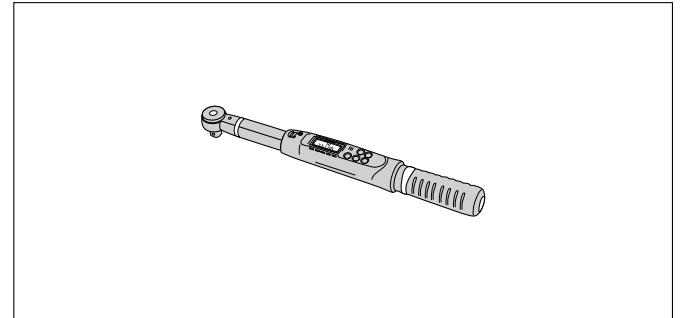
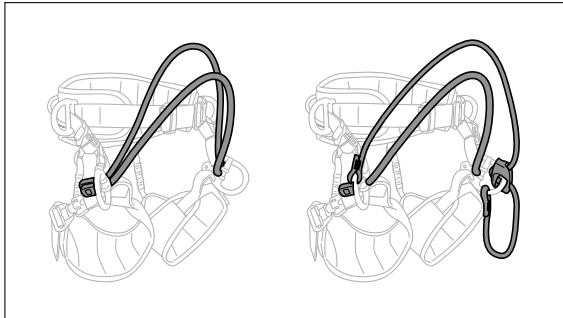
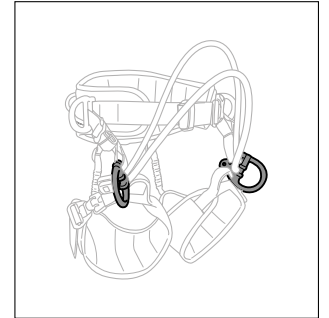
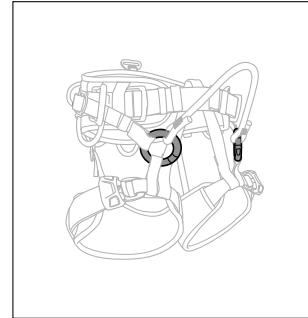
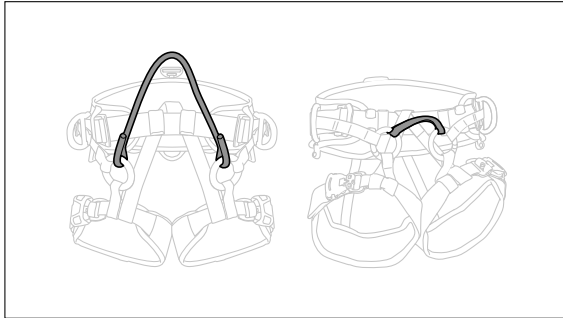

		SEQUOIA V1	SEQUOIA V2	SEQUOIA V3 (2019)
Compatibilità di montaggio (certificazione non considerata)				
Ponte v1 Fettuccia		✓	✓	✓
Ponte v2 Corda con occhiello		✗	✓	✓
Ponte v3 (2019) Con fermo		✗	✗	✓
Ponte ADJUST v2 e v3		✗	✓	✓

12. Caso particolare delle NEWTON HI-VIZ

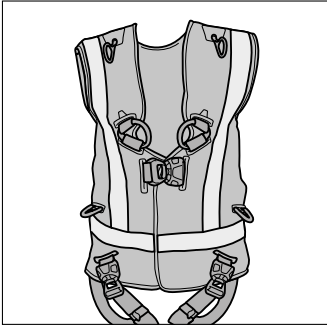

- Sulle versioni HI-VIZ, controllare lo stato del giubbotto HI-VIZ e delle bande riflettenti (per esempio, tagli, usura, decolorazione).

13. Allegati: esempi di problemi comuni, che devono essere affrontati durante la verifica

- Principio di rottura della fettuccia della cintura



- Portamateriale tagliato



- Vite ASTRO rovinata



- Fettuccia di richiamo del carico tagliata



- Tessuto di protezione rovinato



- Tessuto di protezione rovinato



- Barretta al contrario



- Aggancio sulla fettuccia

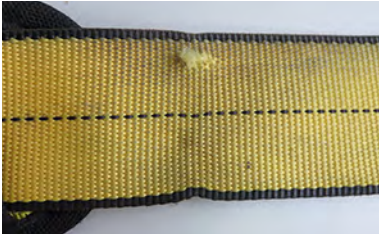

- Marcatura sulla fettuccia



- Fettuccia tagliata

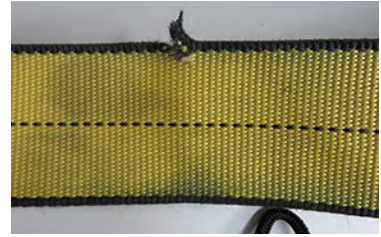

- Fettuccia rovinata



- Fettuccia rovinata



- Orlo scucito



- Punto di legatura rovinato



- Indicatore di caduta visibile



- Cucitura di sicurezza rovinata



- Punto di legatura rovinato



- Punto di legatura rovinato



- Punto di legatura rovinato



- D usurata



- Fibbia rotta



- Corrosione



-
- Tracce di vernice



- Fibbia non funzionale



► Contatto Petzl